

# ECOBIX LARGE

Svensktillverkat system utan kemikalier

## Teknisk data

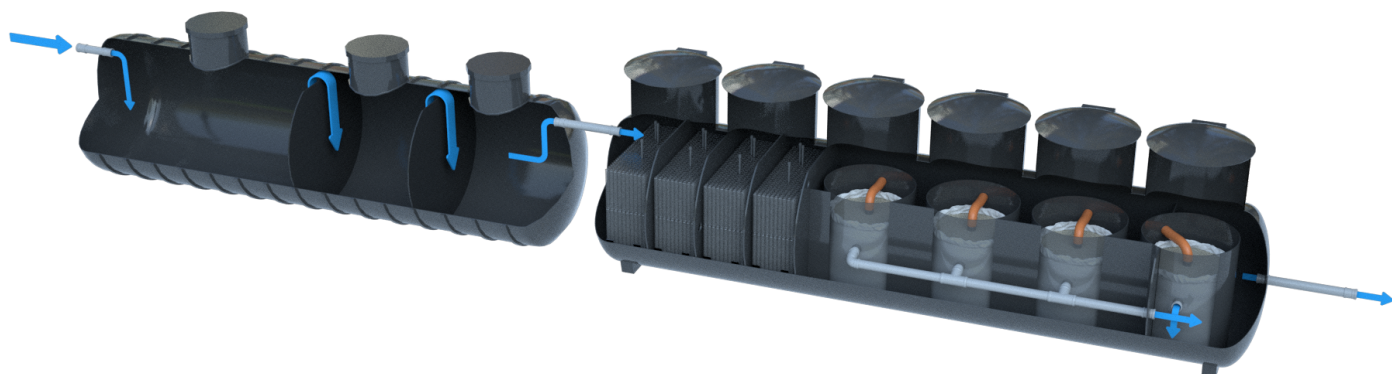

### Vattenrening

	Reduktion
P <sub>tot</sub> (Totalfosfor)	>90%
BOD (Syretärande ämnen)	>90%
N <sub>tot</sub> (Totalkväve)	>50%
Bakterier (Fecal Coliform)	>99,99%

### Data

Vikt	1800kg
Spänning	230V
Effekt	220W
Energiåtgång/år	ca 1100kWh/år
Våtvoly m	35m <sup>3</sup>
Volym slamavskiljare	20 m <sup>3</sup>
Material	GRP

Ecobox Large är ett unikt system för rening av avloppsvatten från enskilda fastigheter upp till ca 75pe. Behövs större kapacitet kan flera Ecobox Large enheter anslutas då systemet är modulärt.

I Ecobox Large används inga kemikalier, pumpar eller reglersystem med givare eller vippor för själva reningsprocessen. Allt vatten strömmar genom reningsstegen med självfall. Men ibland behövs pumpar för att transportera bort det reade vattnet eller för att besicka reningsstegen med avloppsvatten.



Ecobox är CE-märkt enligt EN-12566-3

Skandinavisk Ecotech AB  
Älrvägen 3A  
957 31 Övertorneå  
0927-775 75

[www.ecot.se](http://www.ecot.se) [info@ecot.se](mailto:info@ecot.se)

**ecotech**

# ECOBIX LARGE

Svensktillverkat system utan kemikalier

## Ecobox Large Slamavskiljare och Reningssteg

---

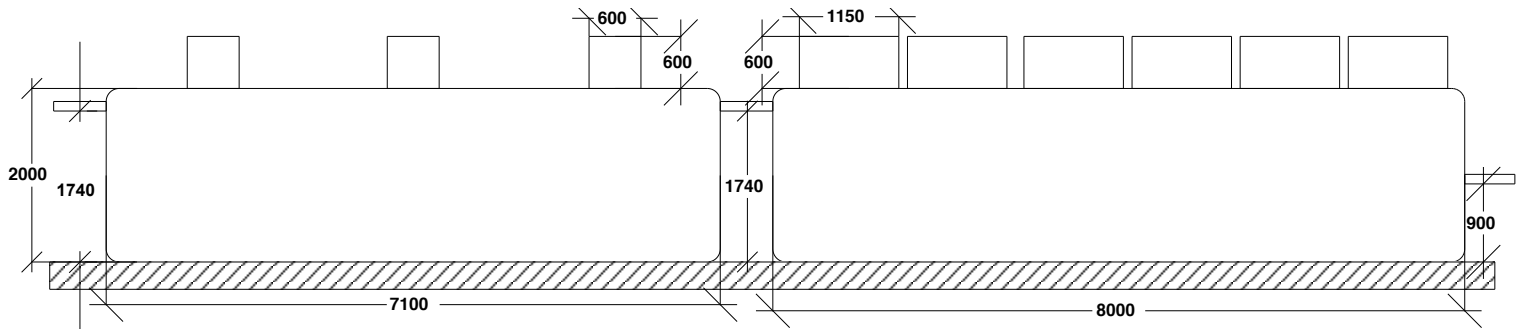

### Mått slamavskiljare

Diameter: 2000mm Längd: 7100mm

### Mått reningssteg

Diameter: 2000mm Längd: 8000mm

---

### Allmänt

Ecobox installeras av utbildad markentreprenör.  
Inkoppling av el måste utföras av behörig elektriker.  
Slamtömning görs normalt en gång per år.



Ecobox är CE-märkt enligt EN-12566-3

---

Skandinavisk Ecotech AB  
Älrvägen 3A  
957 31 Övertorneå  
0927-775 75

[www.ecot.se](http://www.ecot.se) [info@ecot.se](mailto:info@ecot.se)

**ecotech**